



PM3S11-00330030

Spiegel

OPTIK

SICK
Sensor Intelligence.



Bestellinformationen

| Typ | Artikelnr. |
|-----------------|------------|
| PM3S11-00330030 | 1040625 |

Weitere Geräteausführungen und Zubehör → www.sick.com/Spiegel

Technische Daten im Detail

Merkmale

| | |
|--------------------|-------|
| Spiegelhöhe | 90 mm |
|--------------------|-------|

Mechanik

| | |
|--------------------|-----------|
| Abmessungen | |
| L1 | 300 mm |
| L2 | 400 mm |
| L3 | 400 mm |
| L5 | 1.185 mm |
| Gewicht | + 6.600 g |

Klassifikationen

| | |
|-----------------------|----------|
| ECLASS 5.0 | 27279203 |
| ECLASS 5.1.4 | 27279203 |
| ECLASS 6.0 | 27279203 |
| ECLASS 6.2 | 27279203 |
| ECLASS 7.0 | 27279203 |
| ECLASS 8.0 | 27279203 |
| ECLASS 8.1 | 27279203 |
| ECLASS 9.0 | 27273601 |
| ECLASS 10.0 | 27273601 |
| ECLASS 11.0 | 27273601 |
| ECLASS 12.0 | 27273601 |
| ETIM 5.0 | EC002467 |
| ETIM 6.0 | EC002467 |
| ETIM 7.0 | EC002467 |
| ETIM 8.0 | EC002467 |
| UNSPSC 16.0901 | 39111609 |

Maßzeichnung (Maße in mm)

Für horizontale Strahlumlenkung. Reduktion der Reichweite beachten!

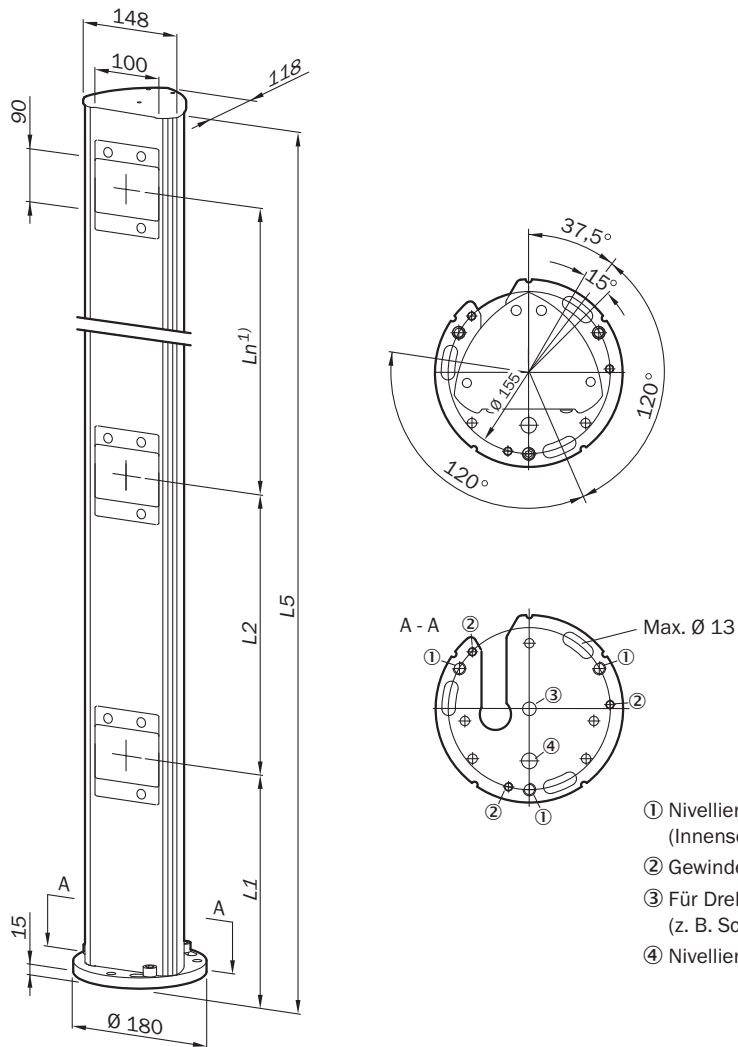

- ① Nivellierschrauben M12
(Innensechskant)
- ② Gewinde M8
- ③ Für Drehbefestigung M12
(z. B. Schlaganker)
- ④ Nivellierlibelle

| Geeignet für Strahlanzahl | L1 | L2 | L3 | L4 | L5 | Artikelnr. |
|---------------------------|-----|-----|-----|-----|-------|------------|
| 2 | 400 | 500 | - | - | 985 | 1040619 |
| 2 | 300 | 600 | - | - | 985 | 1040620 |
| 3 | 300 | 400 | 400 | - | 1.185 | 1040625 |
| 3 | 300 | 450 | 450 | - | 1.285 | 1040624 |
| 4 | 300 | 300 | 300 | 300 | 1.285 | 1040626 |

SICK AUF EINEN BLICK

SICK ist einer der führenden Hersteller von intelligenten Sensoren und Sensorlösungen für industrielle Anwendungen. Ein einzigartiges Produkt- und Dienstleistungsspektrum schafft die perfekte Basis für sicheres und effizientes Steuern von Prozessen, für den Schutz von Menschen vor Unfällen und für die Vermeidung von Umweltschäden.

Wir verfügen über umfassende Erfahrung in vielfältigen Branchen und kennen ihre Prozesse und Anforderungen. So können wir mit intelligenten Sensoren genau das liefern, was unsere Kunden brauchen. In Applikationszentren in Europa, Asien und Nordamerika werden Systemlösungen kundenspezifisch getestet und optimiert. Das alles macht uns zu einem zuverlässigen Lieferanten und Entwicklungspartner.

Umfassende Dienstleistungen runden unser Angebot ab: SICK LifeTime Services unterstützen während des gesamten Maschinenlebenszyklus und sorgen für Sicherheit und Produktivität.

Das ist für uns „Sensor Intelligence.“

WELTWEIT IN IHRER NÄHE:

Ansprechpartner und weitere Standorte → www.sick.com