



Image may differ from product. See technical specification for details.

## 2208 E-2RS1TN9

### Pendelkugellager mit Dichtungen an beiden Seiten

Pendelkugellager mit Dichtungen an beiden Seiten haben zwei Kugelreihen, eine gemeinsame kugelige Laufbahn im Außenring und zwei durchgängige Laufbahnnuten im Innenring. Sie sind unempfindlich gegenüber Schiefstellungen der Welle zum Gehäuse. Die integrierte Dichtung kann die Lagergebrauchsdauer wesentlich verlängern, da sie den Schmierstoff im Lager hält und Verunreinigungen abweist.

- Aufnahme statischer und dynamischer Schiefstellungen
- Sehr hohe Nenndrehzahlen
- Ausgezeichnetes Leichtbelastungsverhalten
- Reibungsarm
- Integrierte Dichtung reduziert den Wartungsaufwand und verlängert die Lagerlebensdauer

# Übersicht

## Abmessungen

Bohrungsdurchmesser	40 mm
Außendurchmesser	80 mm
Breite	23 mm

## Leistung

Dynamische Tragzahl	19.9 kN
Statische Tragzahl	6.95 kN
Referenzdrehzahl	16 000 r/min
Grenzdrehzahl	5 600 r/min

## Eigenschaften

Haltefunktion, Innenring	Kein(e/r)
Befestigungsfunktion, Lageraußenring	Kein(e/r)
Anzahl der Reihen	2
Bohrungstyp	Zylindrisch
Käfig	Nichtmetallisch
Radiale Lagerluft	CN
Toleranzklasse	Normal
Werkstoff, Lager	Wälzlagerstahl
Beschichtung	Ohne
Dichtung	Dichtung an beiden Seiten
Art der Abdichtung	Kontakt
Schmierstoff	Fett
Nachschmierfunktion	Ohne

## Logistik

Nettogewicht Produkt	0.504 kg
eClass-Code	23-05-08-06
UNSPSC-Code	31171532

# Technische Spezifikationen

## Abmessungen

Bohrungstyp		Zylindrisch
Bohrungsdurchmesser	$d$	40 mm
Außendurchmesser	$D$	80 mm
Breite	$B$	23 mm
Eindrehungsdurchmesser Innenring	$d_2$	$\approx 49$ mm
Eindrehungsdurchmesser Außenring	$D_2$	$\approx 69.8$ mm
Kantenabstand	$r_{1,2}$	min. 1.1 mm

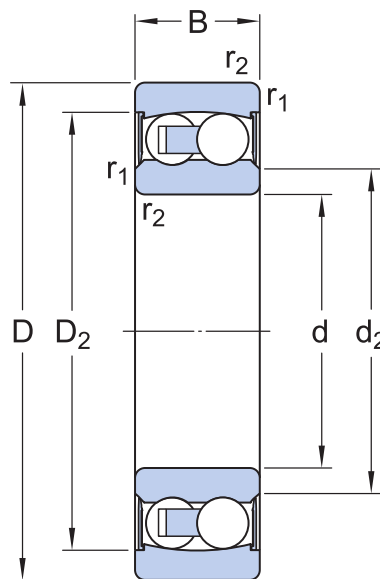

## Abmessungen

	Zylindrisch	Bohrungstyp
$d$	40 mm	Bohrungsdurchmesser
$D$	80 mm	Außendurchmesser
$B$	23 mm	Breite
$d_2$	$\approx 49$ mm	Eindrehungsdurchmesser Innenring
$D_2$	$\approx 69.8$ mm	Eindrehungsdurchmesser Außenring
$r_{1,2}$	min. 1.1 mm	Kantenabstand

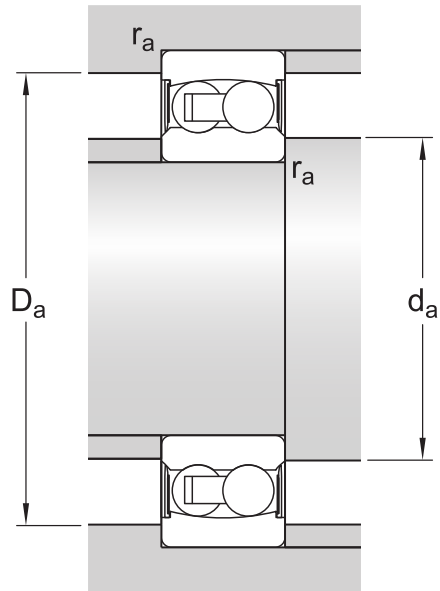

## Anschlussmaße

$d_a$	min. 47 mm	Durchmesser der Wellenanlauffläche
$d_a$	max. 49 mm	Durchmesser der Wellenanlauffläche
$D_a$	max. 73 mm	Durchmesser der Anlauffläche im Gehäuse
$r_a$	max. 1.1 mm	Rundungsradius

## Berechnungsdaten

Dynamische Tragzahl	C	19.9 kN
Statische Tragzahl	$C_0$	6.95 kN
Ermüdungsgrenzbelastung	$P_u$	0.355 kN
Referenzdrehzahl		16 000 r/min
Grenzdrehzahl		5 600 r/min
Zulässige axiale Schiefstellung	$\alpha$	1.5 °
Berechnungsfaktor	$k_f$	0.045
Grenzwert	e	0.22
Berechnungsfaktor	$Y_0$	2.8
Berechnungsfaktor	$Y_1$	2.9
Berechnungsfaktor	$Y_2$	4.5

## Toleranzen und Lagerluft



## ALLGEMEINE LAGERSPEZIFIKATIONEN

- [Toleranzen](#): Normal, JS7
- [Radiale Lagerluft](#): Tabelle

## GESTALTUNG DER LAGERUMBAUTEILE

- Sitztoleranzen für Standardbedingungen
- Passungstabellen

## Mehr Informationen

 <b>Produktdetails</b>	 <b>Konstruktionsinformat</b>	 <b>Tools</b>
<a href="#">Ausführungen und Varianten</a>	<a href="#">Entwurf von Lagerungen</a>	<a href="#">SKF Product select – Lagerauswahl und Lagerbewertung</a>
<a href="#">Allgemeine Lagerspezifikationen</a>	<a href="#">Allgemeines Lagerwissen</a>	<a href="#">SKF Product select – Lager und Gehäuse kombinieren</a>
<a href="#">Belastungen</a>	<a href="#">Lagerauswahlprozess</a>	<a href="#">SimPro Quick</a>
<a href="#">Temperaturgrenzwerte</a>	<a href="#">Gestaltung der Lagerumbauteile</a>	<a href="#">LubeSelect für SKF Schmierfette</a>
<a href="#">Zulässige Drehzahlen</a>	<a href="#">Passungsempfehlungen</a>	<a href="#">Hilfsmittel zur Auswahl von Anwärmgeräten</a>
<a href="#">Gestaltung der Lagerung</a>	<a href="#">Wahl der Lagerluft</a>	<a href="#">Programm zum Drive-up Verfahren</a>
<a href="#">Einbau</a>	<a href="#">Schmierung</a>	<a href="#">Druckölverfahren</a>
<a href="#">Bezeichnungsschema</a>	<a href="#">Abdichtung, Ein- und Ausbau</a>	<a href="#">Hilfsmittel zur Auswahl von Werkzeug und Zubehör für Hülsen und Wellen</a>
	<a href="#">Lagerausfall und wie Sie ihn verhindern</a>	

# Benutzungsbedingungen

Mit dem Zugriff auf diese Website/App, deren Eigentümer und Herausgeber AB SKF (publ.) (556007-3495 · Göteborg) („SKF“) ist, akzeptieren Sie die nachstehenden Bedingungen:

## **Eingeschränkte Haftung und Haftungsausschluss**

Obwohl äußerste Sorgfalt bei der Erstellung dieser Website/App angewendet wurde, übernimmt SKF keine Haftung, **INSBESONDERE KEINE HAFTUNG FÜR DEREN MARKTGÄNGIGKEIT ODER EIGNUNG FÜR EINEN BESTIMMTEN ZWECK**. Sie sind sich bewusst, dass Sie diese Website/App auf eigenes Risiko verwenden und die uneingeschränkte Verantwortung für alle im Zusammenhang mit der Nutzung der Website/App anfallenden Kosten übernehmen, und dass SKF nicht für direkte, indirekte, zufällige oder Folgeschäden haftet, die sich im Zusammenhang mit Ihrem Zugriff auf diese Website/App oder die Verwendung dieser Website/App oder die Verwendung der auf dieser Website/App angebotenen Software ergeben.

Für alle von Ihnen erworbenen oder genutzten Produkte oder Dienstleistungen von SKF gelten die auf dieser Website/App für diese Produkte oder Dienstleistungen vereinbarten Nutzungsbedingungen.

SKF gibt in Bezug auf Websites/Apps Dritter, auf die in unserer Website/App hingewiesen wird oder zu denen der Zugang über Hyperlinks möglich ist, keine Garantien betreffend die Korrektheit oder Verlässlichkeit der in diesen Websites/Apps enthaltenen Materialien ab und übernimmt keine Verantwortung für solche Materialien. Darüber hinaus SKF garantiert nicht, dass diese Website/App oder die auf dieser Website/App verlinkten Websites/Apps frei von Viren oder anderen schädlichen Elementen sind.

## **Dienste von Drittanbietern**

Beim Abspielen von YouTube-Inhalten über eine beliebige Website von SKF (z. B. unter Verwendung der [YouTube API-Dienste](#)) geben Sie Ihre Einwilligung zu den [YouTube Nutzungsbedingungen](#).

## **Urheberrecht**

Das Urheberrecht an den Inhalten dieser Website/App einschließlich aller hierin angebotenen Informationen und Programme liegt bei SKF oder Lizenzgebern von SKF. Alle Rechte vorbehalten. Für lizenziertes Material wird grundsätzlich der Lizenzgeber angegeben, der SKF das Nutzungsrecht eingeräumt hat. Die vollständige oder teilweise Vervielfältigung, Übertragung, Verbreitung oder Speicherung des Inhalts dieser Website/App in jedweder Form bedarf der ausdrücklichen vorherigen schriftlichen Zustimmung durch SKF. Natürliche Personen sind jedoch zur Vervielfältigung, Speicherung und Übertragung ohne vorherige schriftliche Zustimmung durch SKF berechtigt. Die Informationen und Programme auf dieser Website dürfen Dritten nicht zugänglich gemacht werden.

Diese Website /App enthält bestimmte Bilder unter Lizenz von Shutterstock, Inc.

## **Marken und Patente**

Alle auf dieser Website/App aufgeführten Marken, Markennamen und Unternehmenszeichen sind Eigentum von SKF oder von Lizenzgebern. Sie dürfen nicht ohne vorherige schriftliche Zustimmung von SKF verwendet werden. Für alle auf dieser Website/App aufgeführten lizenzierten Marken wird der Lizenzgeber angegeben, der SKF das Nutzungsrecht an der Marke eingeräumt hat. Der Zugriff auf diese Website/App stellt keine Lizenz- oder Patentgewährung für Lizenzen oder Patente dar, die sich im Eigentum von SKF befinden oder von SKF lizenziert wurden.

## **Änderungen**

SKF behält sich vor, nach freiem Ermessen Änderungen oder Ergänzungen an der Website/App vorzunehmen.